

ALUNO(A) \_\_\_\_\_ EJA 1ª ETAPA – PERÍODO: \_\_\_\_\_



Secretaria Municipal de Educação



## 17º ROTEIRO DE ATIVIDADES COMPLEMENTARES DE ESTUDO – COVID 19

**ESCOLA MUNICIPAL MARIA DO CARMO CAMPOS.**

**PROFESSORAS: ELISABETE E FÁTIMA .**

**TURMA: EJA 1ª ETAPA**

**COMPONENTES CURRICULARES: LÍNGUA PORTUGUESA, MATEMÁTICA, ESTUDOS DA SOCIEDADE E DA NATUREZA (GEOGRAFIA), ARTE, EDUCAÇÃO FÍSICA E LÍNGUA INGLESA.**

**PERÍODO DE REALIZAÇÃO: 21 A 25 DE JUNHO DE 2021**

**ATENÇÃO:** NO ROTEIRO A SEGUIR ESTÃO AS ATIVIDADES E TODAS AS ORIENTAÇÕES PARA SUA EXECUÇÃO. TUDO ESTÁ DESCRITO DE FORMA SIMPLES. MAS SE HOUVER ALGUMA DÚVIDA PODE ENTRAR EM CONTATO COMIGO PELO *WHATSAPP*, ESTAREI À DISPOSIÇÃO PARA AJUDAR. VOCÊ DEVERÁ REALIZAR TODAS AS ATIVIDADES. E TERÁ O PERÍODO DE **21 A 25 DE JUNHO** PARA CONCLUIR ESSAS ATIVIDADES.

UM ABRAÇO.  
PROFESSORAS!

### **O QUE VOCÊ VAI ESTUDAR:**

- **LÍNGUA PORTUGUESA:** INTERPRETAÇÃO, ORTOGRAFIA, EMPREGO ADEQUADO DE LETRAS; MONTAGEM DE PALAVRAS.
- **MATEMÁTICA:** SITUAÇÕES PROBLEMA, MEDIDAS DE TEMPO, DIAS DA SEMANA, CALENDÁRIO, NUMERAÇÃO, PAR E IMPAR..
- **ESTUDOS DA SOCIEDADE E DA NATUREZA (GEOGRAFIA):** MEIOS DE COMUNICAÇÃO.

### **PARA QUE VAMOS ESTUDAR ESSES CONTEÚDOS:**

- ALFABETIZAR PRIORIZANDO O MÉTODO FONÉTICO E ABRANGENDO OUTROS MÉTODOS (LETRAMENTO, SILÁBICO, ASSIM POR DIANTE).
- INTERVIR EM SITUAÇÕES DIVERSAS RELACIONADAS À VIDA COTIDIANA, APLICANDO NOÇÕES MATEMÁTICAS E PROCEDIMENTOS DE RESOLUÇÃO DE PROBLEMAS INDIVIDUAL E COLETIVAMENTE, DETER UMA LINGUAGEM SIMBÓLICA E UNIVERSAL, PORTANTO PASSÍVEL DE UTILIZAÇÃO POR TODAS AS ÁREAS DE CONHECIMENTO.
- RECONHECER AS RELAÇÕES QUE SUA COLETIVIDADE ESTABELECE COM OUTROS LUGARES E REGIÕES, FOCANDO TANTO O PRESENTE, QUANTO O PASSADO.

### **COMO VAMOS REGISTRAR O QUE APRENDEMOS?**

- REALIZANDO AS ATIVIDADES DO ROTEIRO COM BASTANTE ATENÇÃO; OUVINDO O ÁUDIO DA PROFESSORA, PERGUNTANDO SOBRE AS DÚVIDAS QUE SURTIREM.

DIA 21 DE JUNHO – SEGUNDA-FEIRA

ESTUDOS DA SOCIEDADE E DA NATUREZA (GEOGRAFIA)

MEIOS DE COMUNICAÇÃO

SE POSSÍVEL, ASSISTA O VÍDEO ABAIXO:

<https://www.youtube.com/watch?v=Kjarn78gjlC>

OS MEIOS DE COMUNICAÇÃO SERVEM PARA QUE AS PESSOAS POSSAM SE COMUNICAR UMAS COM AS OUTRAS, DISTRIBUIR INFORMAÇÕES ESTANDO PERTO OU LONGE.

ESSES SÃO ALGUNS MEIOS DE COMUNICAÇÃO.

1. COMPLETE AS LETRAS QUE FALTAM NO NOME DELES:



   ELE    I    ão.



   L    VR   



   R    D    O



   J    R    AL



   T    L    F    N   



   C    R    A

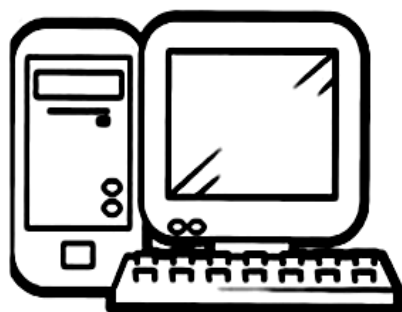

   iC    MP    T    D    R

2. PINTE OS MEIOS DE COMUNICAÇÃO EM QUE PODEMOS LER NOTÍCIAS.

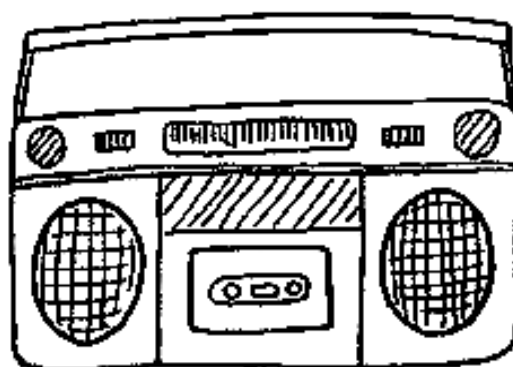
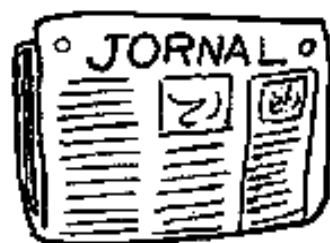

3. PINTE O MEIO DE COMUNICAÇÃO QUE VOCÊ MAIS USA.



4. PINTE O MEIO DE COMUNICAÇÃO QUE TRANSMITE MÚSICAS E NOTÍCIAS.

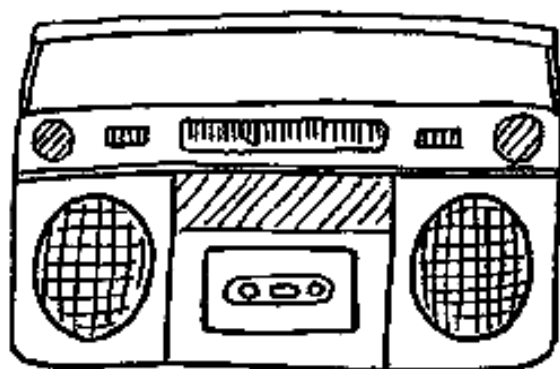

OBSERVE OS MEIOS DE COMUNICAÇÃO ABAIXO E CONTORNE APENAS OS QUE UTILIZAM A INTERNETE PARA ENVIAR E RECEBER INFORMAÇÕES.

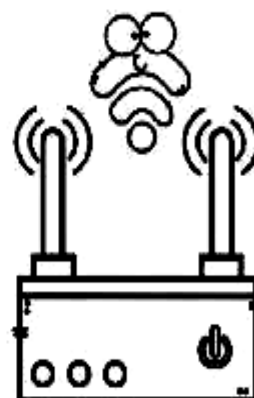
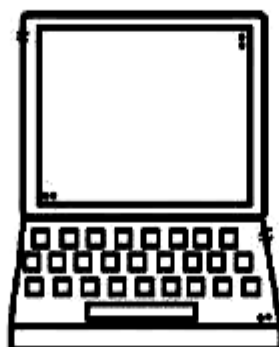
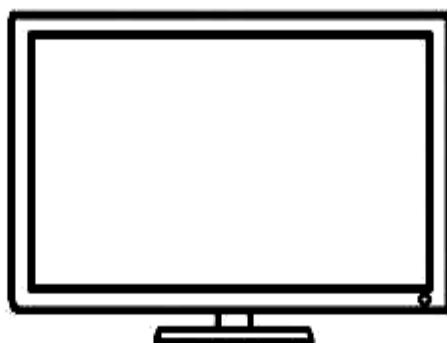
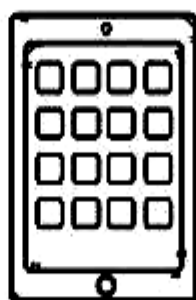

**PINTE OS ANIMAIS AGRUPADOS EM NÚMEROS PARES**

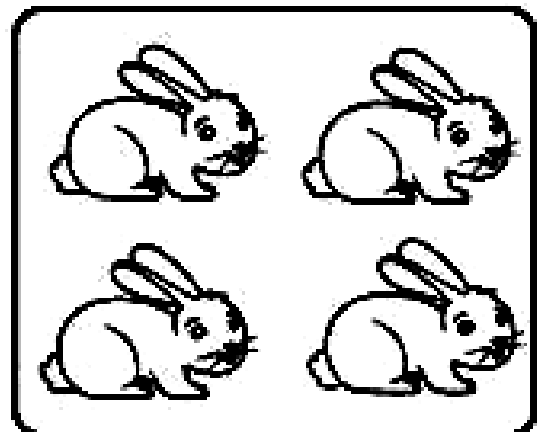
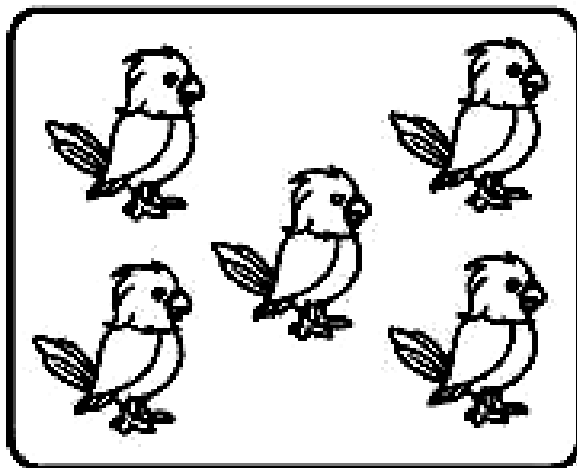
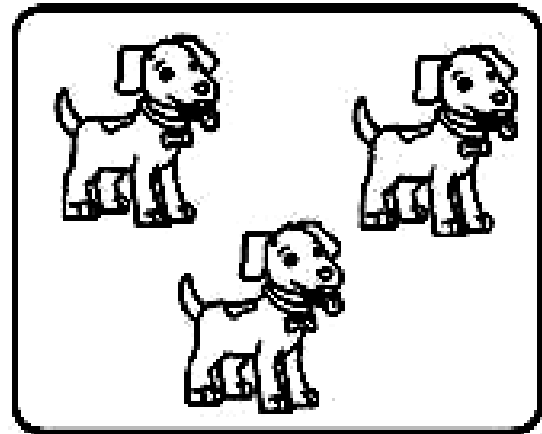
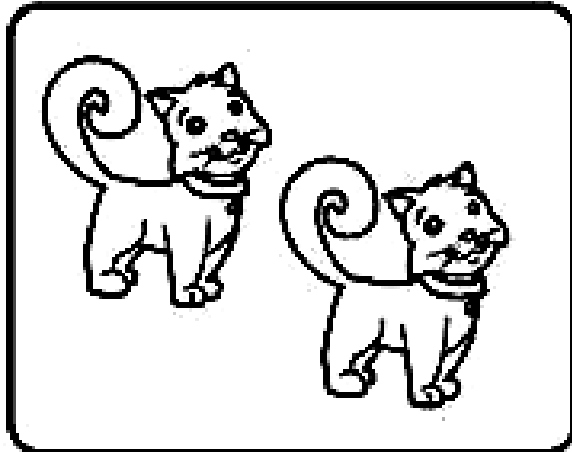

# CAÇA-PALAVRAS

· ENCONTRE AS PALAVRAS NO DIAGRAMA:

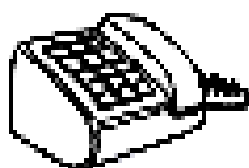

TELEFONE

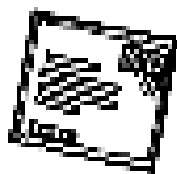

CARTA



JORNAL

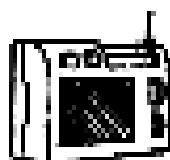

RÁDIO

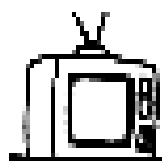

TELEVISÃO

T	E	L	E	V	I	S	Ã	O
M	F	P	C	A	R	T	A	Q
Y	J	O	R	N	A	L	W	H
G	K	Z	X	N	D	B	D	M
H	F	S	C	K	I	X	V	J
T	E	L	E	F	O	N	E	L

# MATEMÁTICA

1- ESCREVA OS NÚMEROS QUE FALTAM:

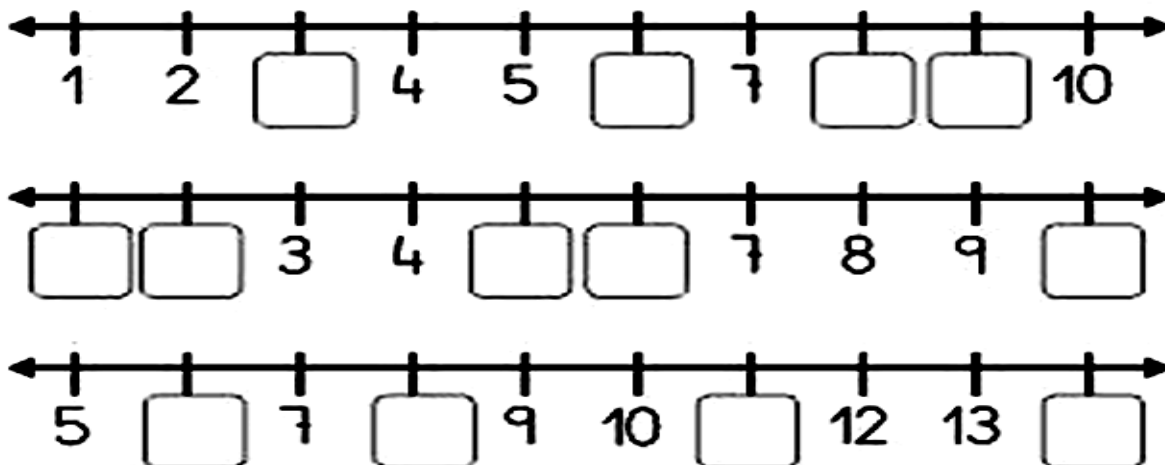

2 - AGORA FAÇA AS OPERAÇÕES COM AUXÍLIO DA RETA NUMÉRICA.

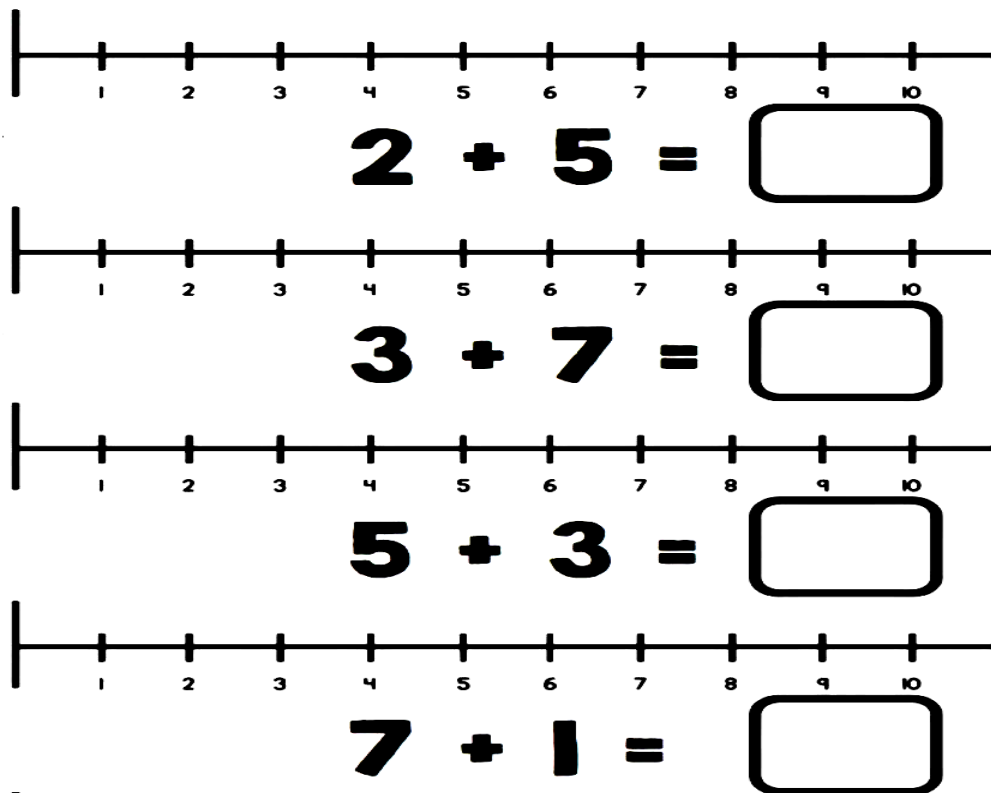

3- FORME PARES COM AS FIGURAS DOS CONJUNTOS, E DESCUBRA SE O NUMERAL É PAR OU ÍMPAR, DEPOIS LIGUE-OS À PALAVRA CORRETA:

ÍMPAR



PAR



## DIA 23 DE JUNHO - QUARTA FEIRA - AULAS ESPECÍFICAS

### 17º ROTEIRO DE ATIVIDADES COMPLEMENTARES

ESCOLA MUNICIPAL: MARIA DO CARMO CAMPOS

PROFESSORA: MARIA DE LOURDES E EDNA SUELI

COMPONENTE CURRICULAR: ARTE

PERÍODO DE REALIZAÇÃO: 21 a 25 de JUNHO - 2021.

ALUNO (A): ..... Turma: EJA

#### O QUE ESTUDAR?

Unidade temática: Artes visuais e Artes integradas.

Objeto de conhecimento: Elementos da Linguagem, Materialidades e Matrizes estéticas.

Conteúdos: composições artísticas bi e tridimensionais com referências em obras do artista Alfredo Volpi; Distintas matrizes estéticas e culturais local, regional e nacional – Festa junina; Retomada - monocromia e policromia.

#### PARA QUE ESTUDAR?

Conhecer obras do artista escolhido, contextualizando ao tema festas juninas;

Conhecer e realizar composições artísticas, tendo como referência obras do artista

Distinguir monocromia e policromia, aplicando na releitura proposta;

Reconhecer a influência de distintas matrizes estéticas e culturais das artes visuais nas manifestações das culturas locais, regionais e nacionais.

#### COMO ESTUDAR?

Organizando os estudos, assistindo aos vídeos ou ouvindo os áudios explicativos da professora de arte e fazendo as atividades.

#### COMO REGISTRAR?

Fazendo as atividades propostas nos roteiros, utilizando os materiais escolares comuns, como: papel sulfite, régua, borracha, lápis de cor, giz de cera, etc.

### 17º ROTEIRO DE ARTE

**OI CRIANÇAS!** Hoje, vamos aprender um pouco mais sobre as manifestações culturais da Região Nordeste do Brasil. Essa região tem a maior e mais famosa festa junina do mundo a “**Festa de São João**”. As festas juninas apresentam muitas cores, além de ser bastante alegre e festiva. Vários artistas já representaram esse tema por meio da pintura, e um deles é o artista **Alfredo Volpi**.

Ele, nasceu em 1896 na Itália. Veio para o Brasil com apenas um ano de idade, e viveu em São Paulo até 1988. Foi um dos maiores nomes da segunda geração de **Arte Moderna no Brasil** e deixou como legado uma série de pinturas de vários estilos com um colorido especial. Não por acaso ele ficou conhecido como o “**mestre das bandeirinhas**”. Veja algumas de suas obras.

FESTA DE SÃO JOÃO – 1953



GRANDE FACHADA FESTIVA – 1950





## **ATIVIDADE**

1- Que bacana! Vamos recordar:

**MONOCROMIA:** uso de apenas **uma cor** em seus vários tons.

**POLICROMIA:** uso de **várias cores e tons**.

Tendo como inspiração as festas juninas, use as obras de Alfredo Volpi abaixo.

Pinte toda a primeira obra de forma monocromática, ou seja, usando apenas uma cor e seus vários tons (exemplo: azul claro, azul médio e azul escuro);

Pinte a segunda obra de forma policromática, ou seja, usando cores diversas, de forma a ficar bem colorido.

### **ALFREDO VOLPI BANDEIRINHAS ESTRUTURADAS**

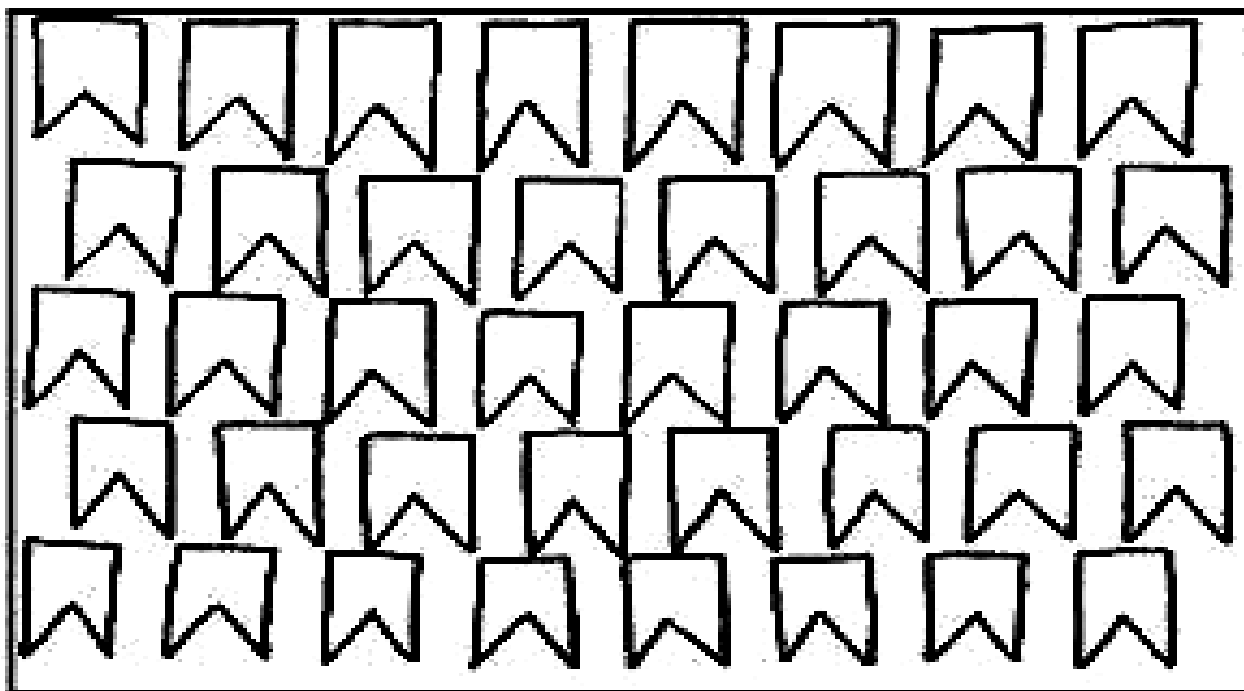

### **ALFREDO VOLPI BANDEIRINHAS E GRANDE FACHADA**

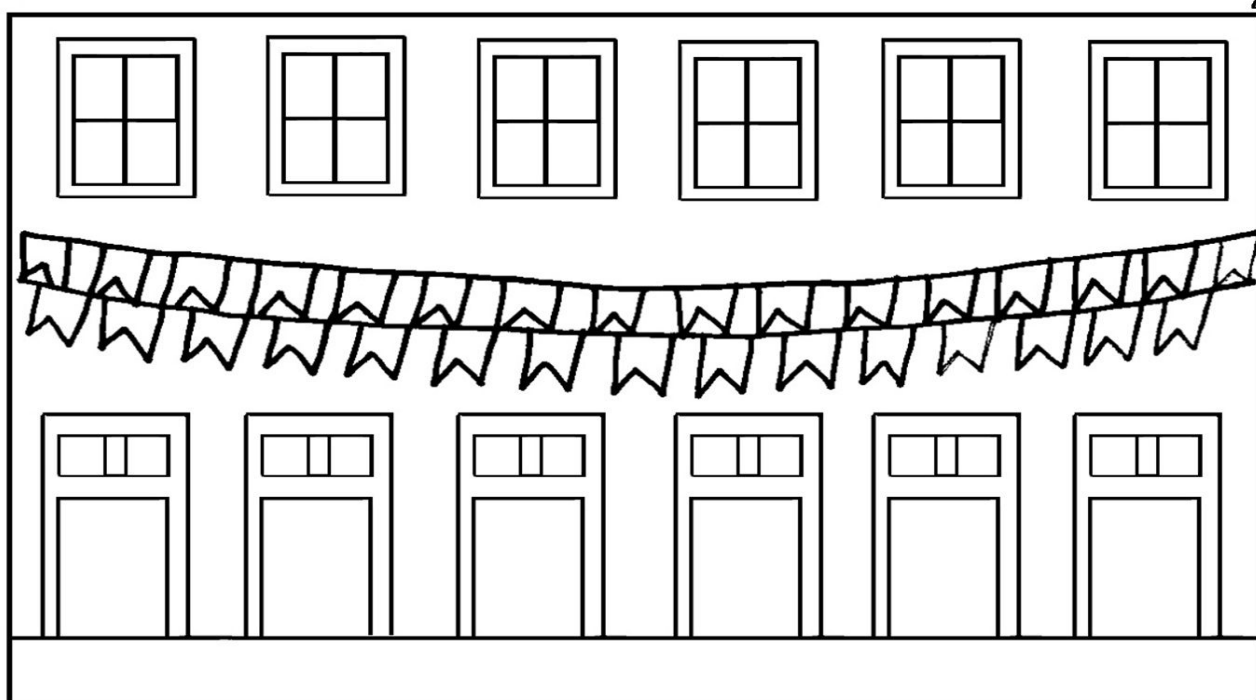

ESCOLA MUNICIPAL MARIA DO CARMO CAMPOS  
PROFESSORA: ANDREIA E EMANUELLE  
COMPONENTE CURRICULAR: EDUCAÇÃO FÍSICA  
PERÍODO DE REALIZAÇÃO: 21 A 25 DE JUNHO DE 2021

NOME: \_\_\_\_\_ TURMA: EJA \_\_\_\_\_

**UNIDADE TEMÁTICA:** DANÇAS

**OBJETO DE CONHECIMENTO:** BRINCADEIRAS CANTADAS E CANTIGAS DE RODA

**CONTEÚDO:** A COBRA NÃO TEM PÉ.

- 1- **O QUE VAMOS APRENDER?** BRINCADEIRAS CANTADAS E CANTIGAS DE RODA.
- 2- **PARA QUE VAMOS ESTUDAR ESSES CONTEÚDOS?** EXPERIMENTAR E FRUIR DIFERENTES BRINCADEIRAS CANTADAS, CANTIGAS DE RODA, BRINCADEIRAS RÍTMICAS E EXPRESSIVAS, E RECRIÁ-LAS, RESPEITANDO AS DIFERENÇAS INDIVIDUAIS E DE DESEMPENHO CORPORAL, VALORIZANDO OS ASPECTOS MÓTORES, CULTURAIS E SOCIAIS DE CADA UMA DELAS.
- 3- **COMO VAMOS ESTUDAR ESSES CONTEÚDOS?** ATRAVÉS DA REALIZAÇÃO DA MÚSICA “A COBRA NÃO TEM PÉ”

LETRA E MOVIMENTOS:

A COBRA NÃO TEM PÉ (BATA O PÉ NO CHÃO)

A COBRA NÃO TEM MÃO (BATA PALMAS)

COMO É QUE A COBRA SOBE NO PÉZINHO DE LIMÃO

ELA DESCE (MÃOS NO CHÃO)

ELA SOBE (MÃOS NO ALTO)

ELA TEM O CORPO MOLE (BALANÇAR O CORPO)

VAI LIMÃO, VAI LIMÃO (SALTAR COM OS DOIS PÉS PARA DIREITA).

VAI LIMÃOZINHO (SALTAR COM OS DOIS PÉS PARA ESQUERDA).

LINK: <https://www.youtube.com/watch?v=HQxbJOznqOs&t=46s>

**4- DE QUE FORMA VAMOS REGISTRAR O QUE APRENDEMOS?**  
LIGUE AS IMAGENS A SEU NOME:



LIMÃO

MÃO

PÉ

COBRA

## LÍNGUA INGLESA

ESCOLA MUNICIPAL MARIA DO CARMO CAMPOS.

NAME: \_\_\_\_\_

PROFESSORAS: MARIA ANGELA E ROSANA TURMA: EJA

COMPONENTE CURRICULAR: LÍNGUA INGLESA

PERÍODO DE REALIZAÇÃO: 21 A 25 DE JUNHO 2021.

### ÁUDIO/VÍDEO EXPLICATIVO DA PROFESSORA:

OUÇA O ÁUDIO/VÍDEO DA PROFESSORA PARA ENTENDER COMO REALIZAR A ATIVIDADE.

### O QUE VOCÊ VAI ESTUDAR?

- PRÁTICAS DE LINGUAGEM: INTERAÇÃO DISCURSIVA
- OBJETOS DE CONHECIMENTO: AQUISIÇÃO DE REPERTÓRIO LEXICAL INICIAL.
- CONTEÚDO: VOCABULÁRIO LEXICAL RELACIONADO AO NOME DE ALGUNS ALIMENTOS COMO COMIDAS, BEBIDAS E FRUTAS.

### PARA QUE VAMOS ESTUDAR ESSES CONTEÚDOS?

- PARA APRENDER A FALAR O NOME DE ALGUNS ALIMENTOS EM INGLÊS.

### COMO VAMOS ESTUDAR OS CONTEÚDOS?

\*ASSISTINDO AOS VÍDEOS/ÁUDIOS EXPLICATIVOS DA PROFESSORA, REPETINDO A PRONÚNCIA DO NOME DOS ALIMENTOS E REALIZANDO A ATIVIDADE PROPOSTA ENVIADAS PELA ESCOLA.

### COMO VAMOS REGISTRAR O QUE APRENDEMOS?

- COLOQUE A DATA E O SEU NOME.
- RECONHECIMENTO DO VOCABULÁRIO POR MEIO DA LEITURA DO NOME DOS ALIMENTOS APRESENTADOS JUNTO COM O VÍDEO OU ÁUDIO DA PROFESSORA.
- ILUSTRE A ATIVIDADE DANDO COR AOS ALIMENTOS.
- ESCREVA O NOME DOS ALIMENTOS EM INGLÊS.

### PARA REALIZAR ESSA ATIVIDADE VOCÊ PRECISARÁ DE ALGUNS MATERIAIS:

- ESTOJO ESCOLAR CONTENDO LÁPIS, LÁPIS DE COR E BORRACHA, CELULAR, MATERIAL IMPRESSO OU CADERNO.









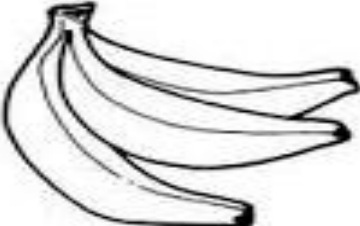

NAME: \_\_\_\_\_ TURMA: EJA

1) READ WITH THE TEACHER. (LEIA COM A PROFESSORA.)

APPLE = MAÇÃ	BANANAS = BANANAS	BREAD = PÃO
CARROTS = CENOURAS	CORN = MILHO	EGGS = OVOS
HAMBURGER = HAMBURGUER	MILK = LEITE	PIE = TORTA
PIZZA = PIZZA	PRETZEL = PRETZEL	SANDWICH = SANDUÍCHE

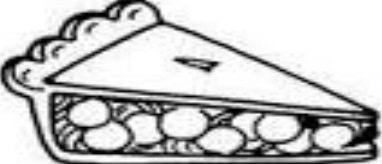
2) WRITE THE NAME OF THE FOOD IN ENGLISH:

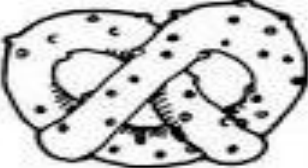
(ESCREVA O NOME DOS ALIMENTOS EM INGLÊS:)

 _____	 _____	 _____
 _____	 _____	 _____
 _____	 _____	 _____
 _____	 _____	 _____

DIA 24 DE JUNHO – QUINTA-FEIRA

LINGUA PORTUGUESA

COMPLETE COM A LETRA QUE FALTA E DEPOIS COPIE A PALAVRA:



E L E V I S Ã O



C A R    A



R A    O R



E S    R E L A

-OBSERVE AS FIGURAS ACIMA E CONTORNE AS QUE SÃO MEIOS DE COMUNICAÇÃO.  
AGORA LIGUE AS SÍLABAS FORMANDO PALAVRAS E ESCREVA AO LADO.

TRA

TA \_\_\_\_\_

CAR

BOR \_\_\_\_\_

TAM

TOR \_\_\_\_\_

..

## VAMOS LIGAR?

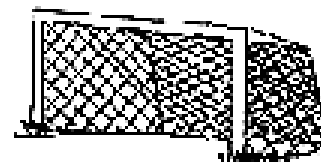
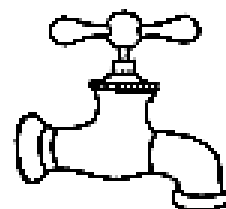
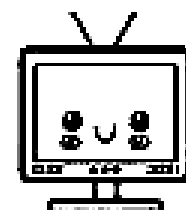
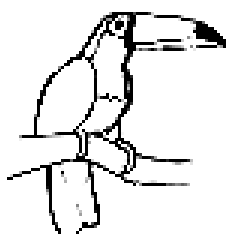
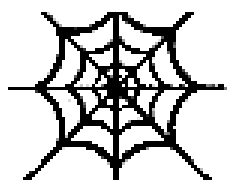
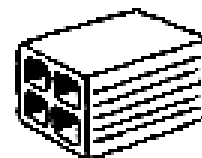
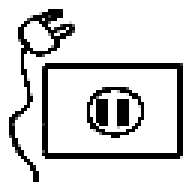
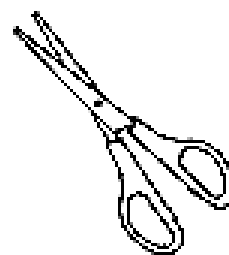

- TORNEIRA
- TUCANO
- TESOURA
- TELEFONE
- TRAVE
- TIJOLO
- TOCA
- TEIA
- TOMATE
- TOMADA
- TAPETE
- TELEVISÃO

COPIE A PALAVRA QUE TEM 9 LETRAS NA LINHA ABAIXO:

\_\_\_\_\_

## MATEMÁTICA

LIGUE CADA RELÓGIO À HORA CORRESPONDENTE.

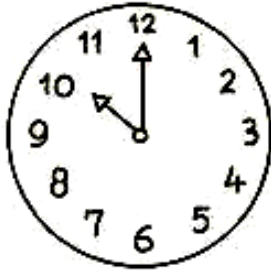

6 horas



9 horas

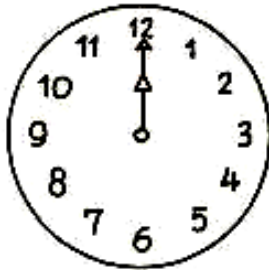

8 horas

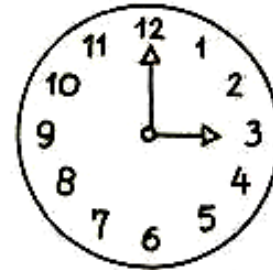

10 horas

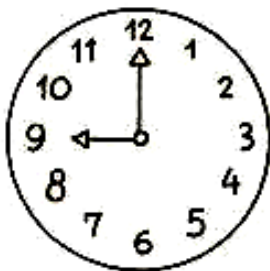

3 horas

12 horas

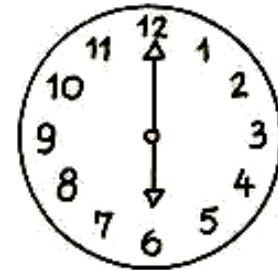

QUAL A HORA DO DIA QUE VOCÊ MAIS GOSTA?

MARQUE NO RELÓGIO ABAIXO:

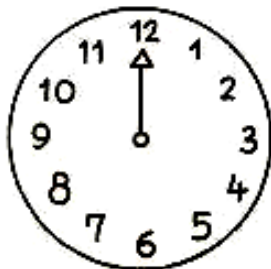

\_\_\_\_\_ HORAS

DIA 25 DE JUNHO - SEXTA - FEIRA

LINGUA PORTUGUESA

COMPLETE AS PALAVRAS COM A LETRA T



ELEFONE

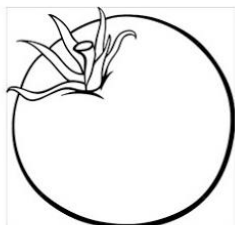

OMATE

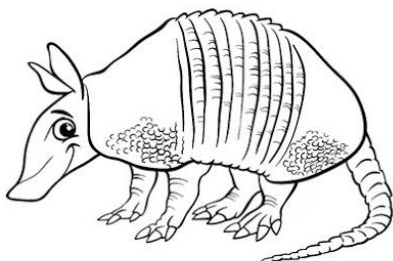

ATU

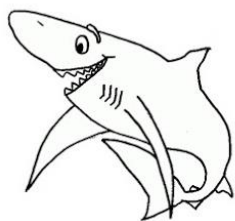

UBARÃO



IGRE



## MATEMÁTICA

LEIA COM ATENÇÃO E RESPONDA!

1- EM CADA PACOTINHO TEM 7 BATATAS. QUANTAS BATATAS TEM AO TODO EM 2 PACOTINHOS?

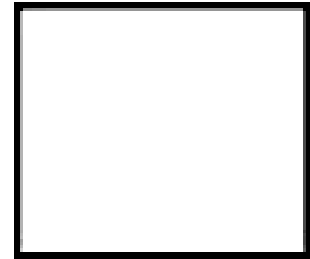

2- EM CADA COFRINHO TEM 3 MOEDAS. QUANTAS MOEDAS TEM EM 3 COFRINHOS?

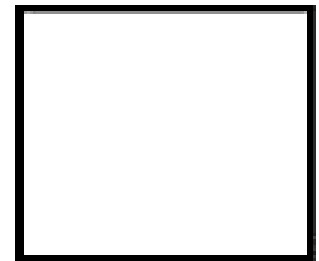

3- PARA CADA XÍCARA DE CAFÉ EU UTILIZO DUAS COLHERES DE AÇÚCAR. QUANTAS COLHERES AO TODO DEVO USAR PARA 3 XÍCARAS?



OBSERVE O CALENDÁRIO ABAIXO E RESPONDA:

<b>JUNHO 2021</b>						
Domingo	Segunda-feira	Terça-feira	Quarta-feira	Quinta-feira	Sexta-feira	Sábado
30	31	1	2	3	4	5
6	7	8	9	10	11	12
13	14	15	16	17	18	19
20	21	22	23	24	25	26
27	28	29	30	1	2	3

1 – ASSINALE A RESPOSTA CERTA:

A- O DIA 25 É: ( ) SEGUNDA-FEIRA ( ) SEXTA-FEIRA

B- ESTE MÊS TEM: ( ) 5 DOMINGOS ( ) 4 DOMINGOS

C- O MÊS TERMINARÁ EM UMA: ( ) SEXTA-FEIRA ( ) QUARTA-FEIRA

2- AS FESTAS JUNINAS SÃO COMEMORADAS NO MÊS DE JUNHO. TEMOS O DIA 13 DE SANTO ANTÔNIO, 24 DE JUNHO SÃO JOÃO E O DIA 29 JUNHO DE SÃO PEDRO.

PINTE NO CALENDÁRIO:

- O DIA DE SANTO ANTÔNIO DE AZUL
- O DIA DE SÃO JOÃO DE VERDE
- O DIA DE SÃO PEDRO DE VERMELHO